

Sehr geehrter Kunde,

wir verfügen über ein umfangreiches Sortiment an Kreismessern. Um eine schnelle Identifikation geeigneter Messer zu ermöglichen, bitten wir Sie, die nachfolgenden Merkmale zu benennen.

Sind Ihre gewünschten Merkmale nicht aufgeführt, senden Sie uns bitte eine Zeichnung oder bemaßte Skizze bzw. ein Foto des Messers zu. Im Zweifelsfalle schicken Sie uns bitte ein Muster zu.

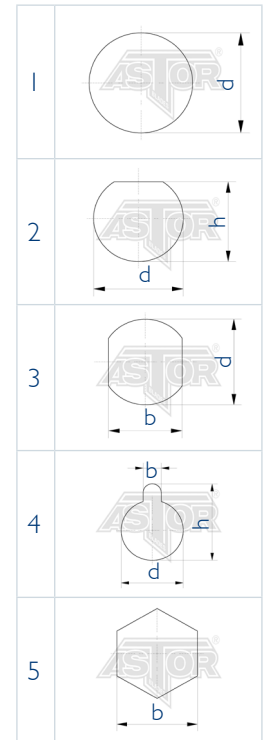
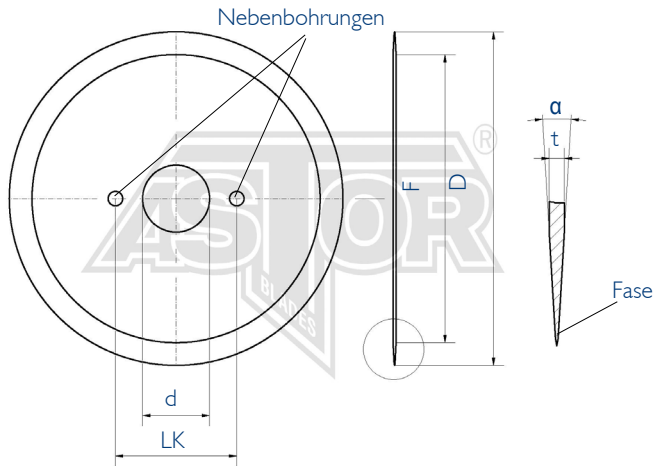

Bitte nennen Sie den Durchmesser, D		mm
Bitte nennen Sie den Spiegeldurchmesser, F		mm
Bitte wählen Sie zwischen einseitiger und beidseitiger Fase		
Bitte nennen Sie den Fasenwinkel, $\alpha$		°
Bitte nennen Sie die Dicke, t		mm
Bitte nennen Sie den Werkstoff (wenn bekannt)		
Bitte nennen Sie die Anzahl der Nebenbohrungen		Stück
Bitte nennen Sie den Lochkreis-Durchmesser, LK		mm
Bitte nennen Sie den Durchmesser der Bohrungen/Gewinde		mm
Bitte nennen Sie die Anzahl der Bohrungen/Gewinde		Stück

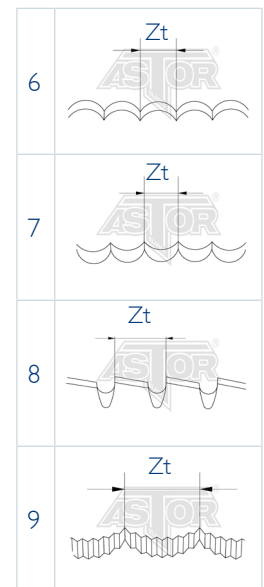

### Aufnahmevarianten

Bitte wählen Sie zwischen Bild 1 - 5

Variante:

Maße der Aufnahme	d	<input type="text"/>	mm
	h	<input type="text"/>	mm
	b	<input type="text"/>	mm

### Verzahnungsvarianten

Bitte wählen Sie zwischen Bild 6 - 9

Variante:

Zahnteilung, Zt:  mm

### Schnittgut

Bitte geben Sie wenn möglich das Schnittgut an

### Oberflächenbeschaffenheit

Bitte wählen Sie die gewünschte Oberfläche aus